

REF. NME 8

NACELLE A MAT VERTICAL AUTOMOTRICE

Capacité 200 kg, Hauteur de travail 8 mètres

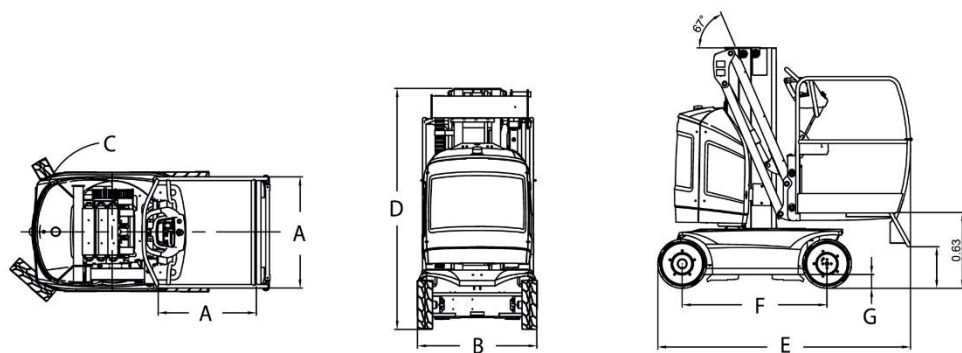

DONNEES TECHNIQUES

Hauteur de travail.....	8,15 m
1 Hauteur plateforme.....	6,15 m
Capacité max	230 kg
Rotation tourelle	345°

DIMENSIONS ET POIDS

2. Hauteur hors tout repliée	1,99 m
Dimensions plateforme	0,85 x 0,90 m
3. Longueur	2,09 m
4. Largeur	0,99 m
Poids.....	2,12 t
Rayon de braquage intérieur	0,55 m
Rayon de braquage extérieur	1,99 m
Moteur	electrique



- > Chariots industriels
- > Chariots télescopiques
- > Nacelles ciseaux
- > Nacelles à bras
- > Nacelles à mâts
- > Gerbeurs
- > Transpalette
- > Mâts rétractables

**EXPERT
EN MATÉRIEL
DE LEVAGE ET
MANUTENTION**

LOCATION | VENTE
MAINTENANCE

Siège social :
Technoland
68 rue des Graveurs
25461 Etupes
T. 03 81 90 77 66
F. 03 81 90 75 80
contact@laibe.fr

www.laibe.fr

