

REF. NAD 26-2

CACES

R486 Cat B

NACELLE ARTICULÉE THERMIQUE DIESEL

Tout terrain, Hauteur de travail 26,40 mètres
Double charge dans le panier capacité 250 / 350 kg

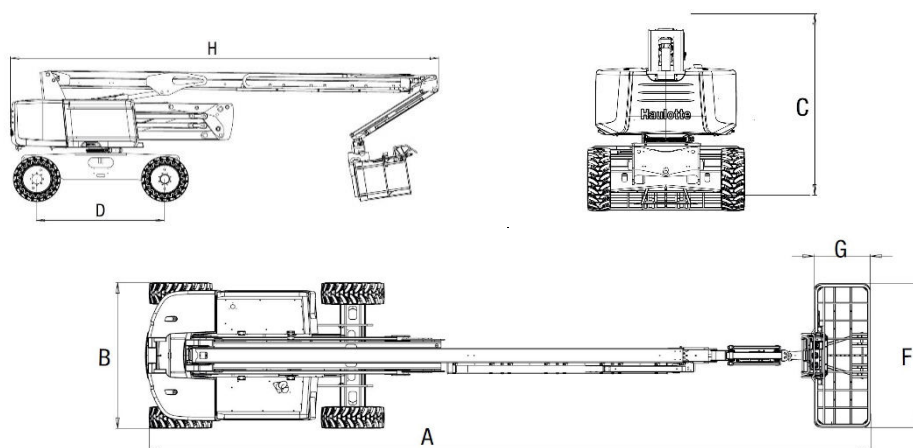

DONNÉES TECHNIQUES

Hauteur de travail.....	26,40 m
Hauteur plateforme.....	24,40 m
Déport maximum.....	17,50 m
Point d'articulation.....	9,30 m
Capacité maximum.....	250 / 350 kg
Rotation de la plateforme.....	180°
Rotation de la tourelle (continue).....	360°
Pente maximum.....	45%
Dévers.....	4°
Rayon de braquage extérieur.....	4,35 m
Énergie.....	diesel

DIMENSIONS ET POIDS

A. Longueur hors tout.....	11,80 m
B. Largeur hors tout.....	2,48 m
C. Hauteur repliée.....	2,97 m
D. Empattement.....	2,80 m
E. Garde au sol.....	0,48 m
F x G. Dimension de la plateforme.....	2,44 x 0,91 m
Poids.....	15 500 kg



- > Chariots industriels
- > Chariots tout-terrain
- > Chariots télescopiques
- > Nacelles ciseaux
- > Nacelles à bras
- > Nacelles à mâts
- > Gerbeurs
- > Transpalettes
- > Mâts rétractables

EXPERT EN MATÉRIEL DE LEVAGE ET MANUTENTION

LOCATION | VENTE
MAINTENANCE

Siège social :
Technoland
68 rue des Graveurs
25460 Etupes
T. 03 81 90 77 66
F. 03 81 90 75 80
contact@laibe.fr

www.laibe.fr

