

REF. NCE 7-1

CACES

R486 Cat A

NACELLE PLATEFORME CISEAUX ÉLECTRIQUE

Hauteur de travail 7,77 mètres

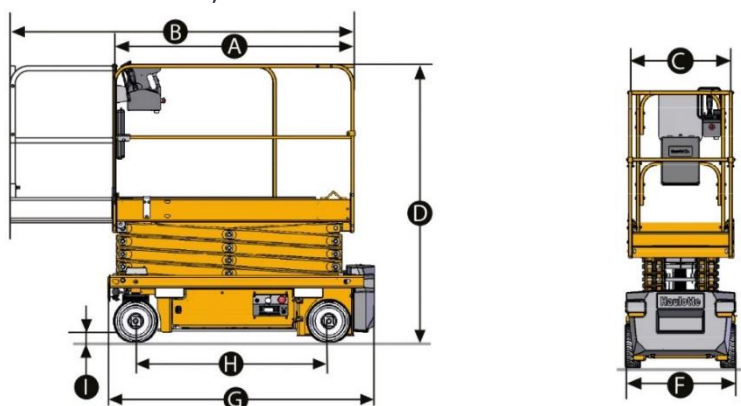

DONNÉES TECHNIQUES

Hauteur de travail.....	7,77 m
Hauteur plateforme.....	5,77 m
Rayon de braquage extérieur.....	1,50 m
Pente maximum.....	25%
Pneus non marquants.....	
Énergie.....	électrique

NACELLE

Capacité maximum.....	230 kg
Capacité extension plateforme.....	120 kg

DIMENSIONS ET POIDS

A. Longueur de la plateforme.....	1,72 m
B. Longueur de la plateforme étendue.....	2,59 m
C. Largeur de la plateforme.....	0,74 m
D. Hauteur repliée.....	1,98 m
F. Largeur hors tout.....	0,79 m
G. Longueur hors tout.....	1,90 m
H. Empattement.....	1,38 m
I. Garde au sol.....	0,08 m
Poids.....	1 590 kg



- > Chariots industriels
- > Chariots tout-terrain
- > Chariots télescopiques
- > Nacelles ciseaux
- > Nacelles à bras
- > Nacelles à mâts
- > Gerbeurs
- > Transpalettes
- > Mâts rétractables

EXPERT EN MATÉRIEL DE LEVAGE ET MANUTENTION

LOCATION | VENTE
MAINTENANCE

Siège social :
Technoland
68 rue des Graveurs
25460 Etupes
T. 03 81 90 77 66
F. 03 81 90 75 80
contact@laibe.fr

www.laibe.fr

